

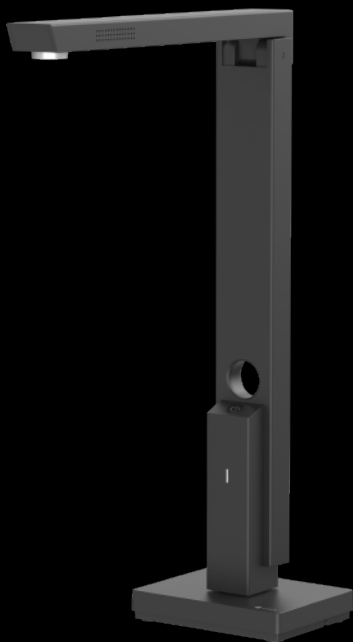

# 使用手册

适用成者高拍仪与极匠高拍仪



# 目录

## 第一章 产品简介

1.1 产品概述.....	3
1.2 产品尺寸图.....	4
1.3 产品示意图.....	5
1.4 产品参数.....	6
1.5 包装及配件.....	6

## 第二章 操作指引

2.1 软件安装.....	7
2.2 扫描前准备.....	7
2.3 操作办法.....	7

## 第三章 常见故障对策.....8

## 第四章 服务与声明

4.1 售后服务与保证.....	9
4.2 联系方式.....	10

# 第一章 产品简介

## 1.1 产品概述

该产品是CZUR推出的一款采用CMOS数字成像技术的全新高拍仪,结合丰富的图像算法,为用户呈现高清、绚丽的图像质量;全球顶级的OCR文字识别技术可以快速将图片转换成 Word、Excel、双层 PDF 等文档。

该产品具有体积小、无预热时间、扫描速度快、图片质量高、节能环保等特点。

该产品应用领域包括金融、证券、保险、教育、通讯行业、政府机关、企业、个人等,实现了文件、合同、表单、票据、证件等快速扫描,基于系统集成需求实现图片尺寸定制、实时上传、电子审批、电子授权、电子存档等功能,大幅提升了用户的工作效率与质量,为各行各业节省了大量的资源,积极响应了国家提倡的低碳、节能、环保的无纸化办公战略。

## 1.2 产品尺寸图

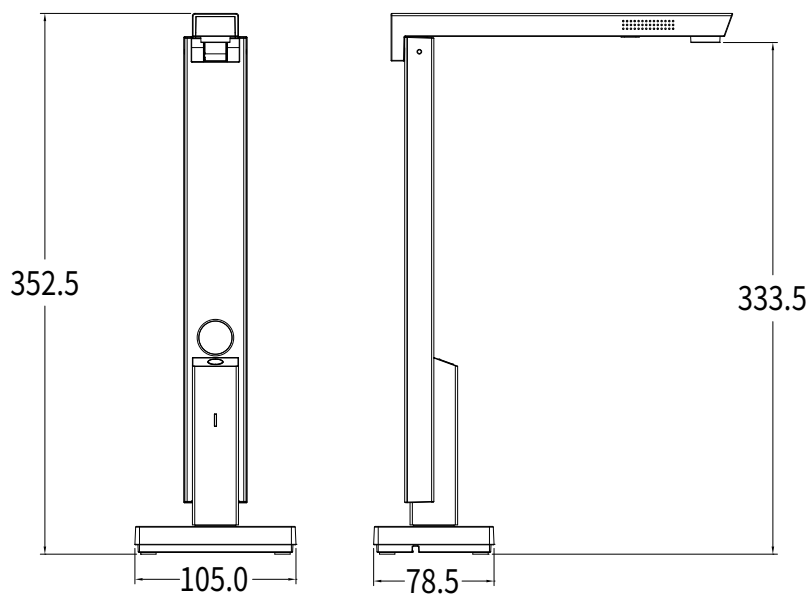

单位:mm

## 1.3 产品示意图

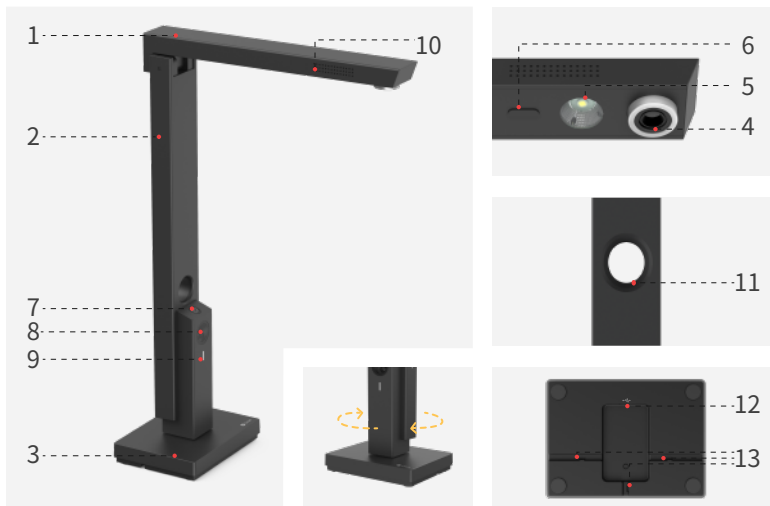

- 1、2、3分别代表横杆头壳、竖杆、底座，竖杆与底座可旋转0-180度且可定位；
- 4、主摄像头，打开客户端，可扫描文件、合同、表单、票据、证件等；
- 5、顶补光灯
  - 1)展开头壳时（约60度），顶补光灯自动打开；
  - 2)通过“灯控键”控制顶补光灯开关；
  - 3)闭合头壳时（约60度），顶补光灯自动关闭。
- 6、缓冲垫，缓冲横杆头壳与竖杆的碰撞力；
- 7、灯控键，轻按可控制顶补光灯开关；
- 8、副摄像头（选配），打开客户端，可对场景预览、拍摄、录像等；
- 9、指示灯，白灯常亮代表设备开启；
- 10、MIC，用于录像时声音采集；
- 11、竖杆摄像头窗，头壳闭合时，主头通过此窗可拍摄场景；
- 12、Type-c接口，连接电脑；
- 13、卡线槽，固定Type-c数据线。

## 1.4 产品参数

产品形态为单机版,扫描幅面为A4版。

### 基本参数

- 1.主摄像头500-1800万像素(选配):500万像素2592\*1944,800万像素3264\*2448,1000万像素3672\*2754,1200万像素4032\*3024,1300万像素4160\*3120,1400万像素4320\*3240,1600万像素4608\*3456,1800万像素4896\*3672。
- 2.副摄像头200-500万像素(选配):200万像素1920\*1080,500万像素2592\*1944。
- 3.扫描幅面为A4及以下;视频流格式MJPG(默认),YUV(可选),图片格式JPG,图像色彩24位,输出格式JPG,PDF,双层PDF,Word,Excel等。
- 4.对焦方式:定焦。
- 5.光源:LED补光。
- 6.指示灯颜色状态:电源指示灯(白色)。
- 7.扫描方式:支持PC软件触发。
- 8.支持OCR文字识别。

## 1.5 包装及配件

设备主体、Type-c数据线、软垫、光盘、《入门指南》、质保卡。

## 第二章 操作指引

### 2.1 软件安装

系统支持XP/Win7/Win8/Win10、32/64位，MacOS均可。从官网www.czur.com的【技术支持】板块、选择相应型号，下载客户端，并在电脑上安装（也可从随机光盘中直接安装并检测更新升级）；软件安装步骤，请参考安装界面提示。

### 2.2 扫描前准备

1. 从包装箱中取出设备；
2. Type-c数据线插入设备连接PC，打开客户端即可使用；
3. 取出黑色“工作软垫”平整放置在桌面，将黑色“工作软垫”凹口处对准设备底座并紧贴铺好，打开客户端，检查“工作软垫”必须铺满整个预览画面，否则会影响算法与扫描效果；
4. 打开设备自带顶补光灯，可避免头壳产生阴影。

### 2.3 操作办法

1. 从官网 www.czur.com 的【技术支持】板块、选择相应型号，下载《CZUR Lens系列高拍仪软件操作说明书》电子档（也可从随机光盘查找与打开此文件）；
2. 打开客户端，按 UI 界面操作，软件操作参见《CZUR Lens系列高拍仪软件操作说明书》。

## 第三章 常见故障对策

### 1. 电源指示灯不亮

检查Type-c数据线是否插入设备，USB Type A接口是否连接电脑，电脑是否已经打开，电脑 USB 端口是否损坏。

### 2. 客户端无法安装或报错

1)系统支持 XP/Win7/Win8/Win10、32 位 /64 位，MacOS 均可；

2)确保软件 SN 码(序列号)输入正确；

3)查看杀毒软件或防火墙拦截、禁止启动，关闭杀毒软件或添加信任，防火墙关闭或降低级别等；

4)若在官网下载软件，请确保软件已经下载完成，再进行安装。

### 3. 首次使用设备，打开电脑客户端，不出图，无法正常扫描

1)重新插拔 Type-c数据线或重启电脑客户端；

2)更换电脑其它 USB 端口，电脑每个 USB 端口性能存在差异；

3)退出杀毒软件、安全卫士或带防御性后台软件等；

4)检查电脑“设备管理器”是否识别到“CZUR Lxxxx”或“CZUR Jxxxx”设备，若出现黄色感叹号/ 未知设备，可点右键更新驱动或先禁用再开启，然后重启客户端尝试；

5)电脑的“设备管理器”禁用其它“扫描仪”“监控”“摄像头”类驱动尝试；

6)重启电脑或更换另外一台电脑尝试。



## 第四章 服务与声明

尊敬的用户,感谢您使用本公司生产的产品,为保护您的合法权益,请熟读并严格遵守以下相关标准及注意事项。

### 4.1 售后服务与保证

1. 本产品所有售后政策遵守国家的售后规定,产品本身质量问题,七天包退,一年内保修,终生维修。
2. 本产品不带电源适配器销售,仅通过计算机USB口供电工作使用。
3. 保修范围包括设备主体。耗材及外观等不在保修范围。
4. 产品送修时,请填写《质保卡》,须附有完整包装,确保运输安全与维修质量。
5. 产品后续升级或更新换代,恕不另行通知,本公司对以上条款保留最终解释权。
6. 非保修范围
  - 1)本产品最高使用环境温度为 40°C;
  - 2)因错误安装或在非产品所规定的工作环境下使用造成的故障或损坏(例如温度过高、环境过于潮湿等);
  - 3)非本公司部件或用户自行更换配件造成的损坏;
  - 4)因灾害、事故或人为因素造成的损坏;
  - 5)因保管不当(如鼠害、液体渗入等)造成的损坏;
  - 6)因擅自拆机修理或越权改装或滥用造成的故障或损坏;
  - 7)因非成者授权的维修中心进行维修造成的损坏;
  - 8)因其它软件安装及设定所造成的问题及故障,电脑病毒所造成的问题及故障。

## 4.2联系方式

您可以通过以下方式,取得本公司的技术支持及相关信息

### 大连成者科技有限公司

中国·深圳 南山区高新南七道深港产学研基地西座北翼 9 层

中国·大连 高新园区火炬路 32 号创业大厦 A 座 10 层 1001 室

制 造 商 :大连成者科技有限公司

售后地址:广东省东莞市凤岗镇浸校塘环村路 170 号汇鸿工业园 E 栋 6 楼

售 后 电 话 : 0755-23974826

售后服务 QQ :4008507919 (厂商推荐,便于远程协助、且无需等待)

统一服务热线:400-850-7919

邮 箱:service@czur.com

网 站:www.czur.com

## 大连成者科技有限公司

中国·深圳 南山区高新南七道深港产学研基地西座北翼9层

中国·辽宁省大连市高新园区火炬路32号创业大厦A座10层1001室

全国统一服务热线:400-850-7919

售后QQ:4008507919(厂商推荐,便于远程协助)

电话:0755-23974826

邮箱:service@czur.com

网站:www.czur.com